

Transformación dos hojas unicas en una hoja doble

Para transformar dos hojas unicas en una hoja doble primero es preciso cortar los travesaños de 48mm en la parte anterior (ver dibujo). A raíz de esta modificación, con la unión de los dos travesaños, se obtiene un agujero central en la guia casi el doble de lo standard; por esta razón podría ser necesrio aumentar la distancia de la pletina de suspensión anterior para garantizar el espacio para el freno tope.

Los distanciales a poner tienen que medir 55mm mas de la luz de paso.

Para cada operación se necesita:

1 grapa de unión

1 bolsa con 8 tornillos para fijar la grapa

2 distanciales

2 armazones hoja unica de luz de paso igual a la mitad de la luz que se quiere obtener

Ejemplo de una transformación de 2 hojas unicas de luz de paso de 800 en un armazón con luz de paso de 1600.

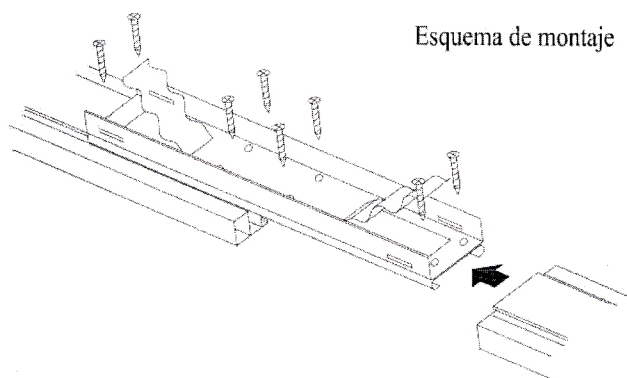
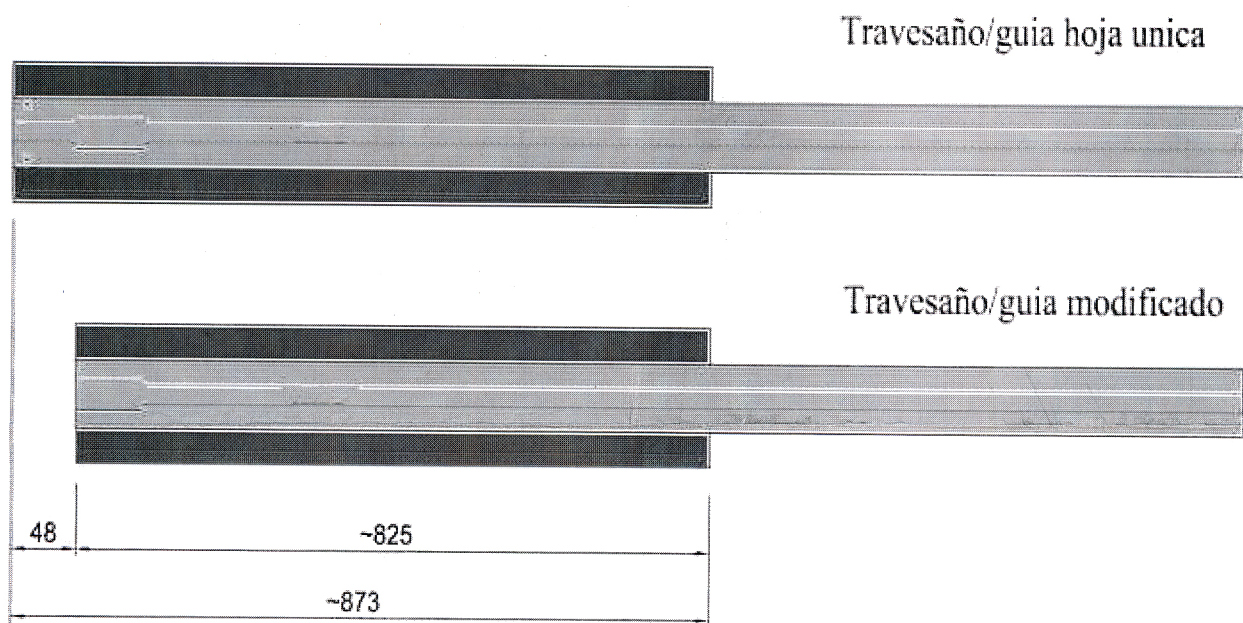

Insertar las dos guías cortadas en la grapa de unión. Utilizar la misma grapa de unión como referencia para hacer los 4 agujeros de sujeción en cada guía de 3,5mm de diametro. Fijar la grapa con los tornillos entregados.

Esta modificación no permite la instalación de Kit de abertura simultanea standard debido a la variación de la longitud del cavo necesario.

La empresa no asume responsabilidades por el mal funcionamiento del armazón debido a errores en el seguimiento de las instrucciones de montaje